



GMP-/FDA-gerechtes Design: Gerundete Ecken, keine Kanten – ein Innenraum wie aus einem Guss. Die Türen sind serienmäßig mit selbsthaltenden Drehriegel-Verschlüssen ausgerüstet, die sich besonders leicht reinigen lassen.

Vakuum-Trockenschränke VSD

Für perfekt saubere und kontaminationsfreie Trocknungsprozesse

Für die Herstellung von sensiblen – und u.U. auch hochtoxischen – Produkten werden Anlagen und Systeme benötigt, mit denen man unter extrem reinen und kontaminationsfreien Bedingungen schonend trocknen kann. Die Vakuum-Trockenschränke vom Typ VSD bieten dem Anwender genau diese Vorteile.

Die beheizten Stellflächen sowie Decke und Boden sind doppelwandig ausgeführt und gehen fugenlos in die Kammerwände über. Durch die optimale Wärmeleitung des Systems werden auch die Wände homogen temperiert und bieten somit keine Kondensationsflächen.

Frontseitig sind die Vakuum-Trockenschränke mit einem umlaufenden Blend- und Befestigungsrahmen zum Wandeinbau ausgestattet, wobei der Blendrahmen mit der Vakuumkammer dicht verschweißt ist.

Systemeigenschaften

- GMP-/FDA-gerechte Ausführung
- Einfache Reinigung
- Gerundete Ecken, keine Kanten, keine verdeckten Flächen
- Keine Durchführungen für das Heizmedium und keine Abstützungen im Produktraum
- Hervorragende Oberflächenqualität (geschliffen und poliert)
- Exzellente Temperaturverteilung

Optionen

- Doppelkammerausführung
- Durchreicheausführung
- Isolatoranbindung als Containment-Lösung
- Türbeheizung
- Ausführung geeignet zur Aufstellung und zum Betrieb in explosionsgefährdeten Bereichen (ATEX)

Die Angaben und Abbildungen in diesem Datenblatt dienen als Orientierungshilfe für die mögliche Ausführung Ihres maßgeschneiderten Vakuum-Trocknungssystems.



Abmessungen Vakuum-Trockenschränke VSD mit Untergestell

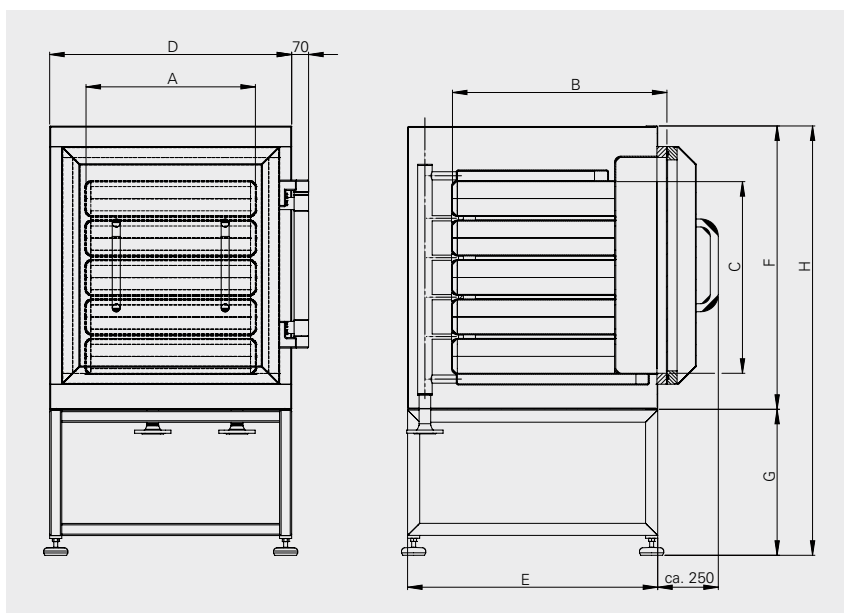

Nutzbare Innenabmessungen der Vakuumkammern

Nutzbare Breite (mm)					
650	750	850	950	1050	

Nutzbare Tiefe (mm)					
650	750	850	950	1050	

Höhe C (mm)						
Fächer Anzahl	Fachhöhe					
	100	120	140	160	180	200
3	346	406	466	526	586	646
4	469	549	629	709	789	869
5	592	692	792	892	992	1092
6	715	835	955	1.075	1.195	1.315
7	838	978	1.118	1.258	1.298	1.538
8	961	1.121	1.281	1.441	1.601	1.761
9	1.084	1.264	1.444	1.624	1.804	1.984
10	1.207	1.407	1.607	1.807	2.007	—
11	1.330	1.550	1.770	1.990	—	—
12	1.453	1.693	1.933	—	—	—
13	1.576	1.836	—	—	—	—
14	1.699	1.979	—	—	—	—
15	1.822	—	—	—	—	—

Abmessungen Vakuum-Trockenschränke VSD ohne Untergestell

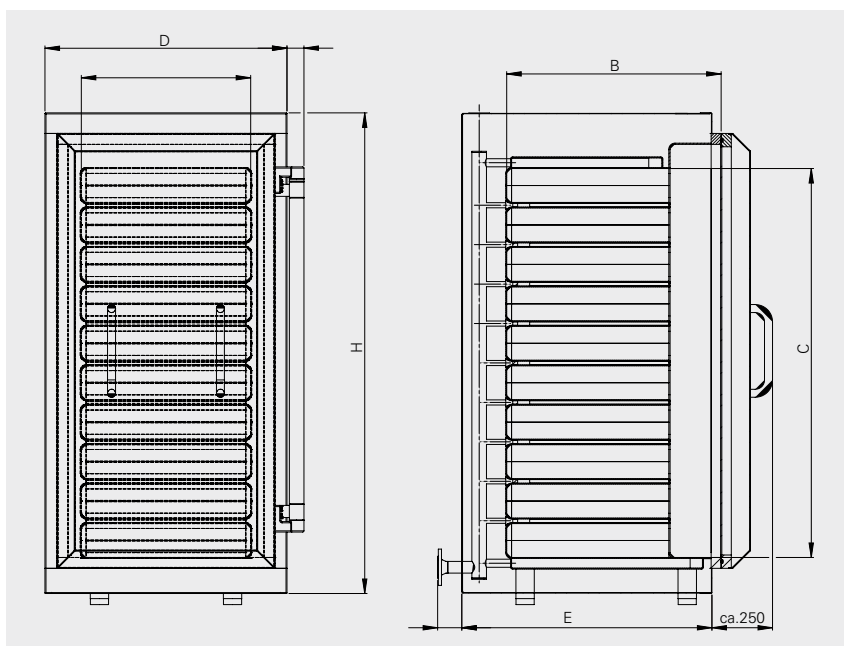

Alle Abmessungen sind wahlweise kombinierbar.

Weitere Abmessungen auf Anfrage.

Außenabmessungen (mm)

VSD mit Untergestell	VSD ohne Untergestell
Breite: $D = A + 300$	Breite: $D = A + 300$
Tiefe: $E = B + 142$	Tiefe: $E = B + 202$
Höhe: $F = C + 380$	Höhe: $H = C + 380$
Höhe: $G = \max. 700$	
Höhe: $H = \max. 1800$	

Innenabmessungen (mm)

Breite: $A = \text{nutzbare Breite} + 50$
Tiefe: $B = \text{nutzbare Tiefe} + 235$

Innenabmessungen Standard-Trockenschränke VSD

Typ	Nutzbare Breite (mm)	Nutzbare Tiefe (mm)	Nutzbare Höhe (mm)	Fächer (Anzahl)	Stellfläche (m ²)
VSD 650-650-140-3	650	650	140	3	1,27
VSD 650-650-140-5	650	650	140	5	2,11
VSD 650-650-140-7	650	650	140	7	2,96
VSD 950-650-120-6	950	650	120	6	3,70
VSD 950-650-120-8	950	650	120	8	4,90
VSD 950-650-120-12	950	650	120	12	7,42
VSD 1050-1050-100-10	1.050	1.050	100	10	11,00
VSD 1050-1050-100-14	1.050	1.050	100	14	15,40

PiNK GmbH Thermosysteme

Am Kessler 6
97877 Wertheim
Germany
T +49 (0)9342 919-0
F +49 (0)9342 919-111
thermosysteme@pink.de
www.pink.de